

رابطه صفات شخصیتی و بهزیستی روان‌شناختی با توجه به نقش واسطه‌ای بخشایش

علی تقوایی نیا*، اعظم میرزایی

گروه روانشناسی، دانشگاه یاسوج، یاسوج، ایران

تاریخ وصول: ۱۳۹۶/۲/۱۲ تاریخ پذیرش: ۱۳۹۶/۵/۲۸

چکیده:

زمینه و هدف: بهزیستی روان‌شناختی در حوزه روانشناسی مثبت‌گرا مطرح گردیده و سلامت روانی را از زاویه رشد و کارآمدی فرد و نه بیمار بودن مورد توجه قرار داده است. شناسایی ساخت شخصیتی افراد و اتخاذ الگوهای متناسب با آن نیز از اهمیت قابل ملاحظه‌ای برخوردار می‌باشد. هدف از انجام این پژوهش، بررسی رابطه بین صفات شخصیتی و بهزیستی روان‌شناختی با میانجی‌گری نقش بخشش بود.

روش بررسی: پژوهش حاضر توصیفی و از نوع علی - همبستگی بود. جامعه آماری شامل کلیه دانشجویان دانشگاه یاسوج بود که از میان آنها ۳۰۱ دانشجو (۱۷۱ دختر، ۱۳۰ پسر) به روش نمونه‌گیری تصادفی چند مرحله‌ای به عنوان نمونه انتخاب شدند. ابزارهای مورد استفاده پرسش‌نامه بهزیستی روان‌شناختی ریف (PVBS)، پرسش‌نامه پنج عامل شخصیتی نتو (NEO) و پرسش‌نامه گرایش به بخشش هارتلند (HFS) بودند. داده‌ها با استفاده از ضریب همبستگی پیرسون و مدل یابی معادلات ساختاری (SEM) تجزیه و تحلیل شدند.

یافته‌ها: نتایج نشان داد که بین صفات شخصیتی (برون‌گرایی) $(F=0/32, p<0/01)$ ، توافق‌پذیری $(F=0/33, p<0/01)$ ، گشودگی به تجربه $(F=0/39, p<0/01)$ و باوجدان بودن $(F=0/41, p<0/01)$ با بهزیستی روان‌شناختی رابطه مثبت و معنی‌دار، و بین روان‌رنجوری و بهزیستی روان‌شناختی رابطه منفی و معنی‌دار وجود داشت $(F=0/41, p<0/01)$ ، همچنین نتایج نشان داد که رابطه بین بخشایش (بخشودن خود) $(F=0/27, p<0/01)$ ، بخشایش در موقعیت $(F=0/23, p<0/01)$ با بهزیستی روان‌شناختی مثبت و معنی‌دار بود. یافته‌های حاصل از مدل یابی معادلات ساختاری نیز حاکی از این بود که ضریب مسیر ویژگی‌های شخصیتی به بهزیستی روان‌شناختی $\beta=0/33$ و بخشایش به بهزیستی روان‌شناختی $\beta=0/258$ در سطح $p \leq 0/01$ معنی‌دار هستند. همچنین، نتایج روابط غیر مستقیم، نقش واسطه‌ای بخشایش و معنی‌داری این روابط را تأیید نمودند.

نتیجه‌گیری: ویژگی‌های شخصیتی هم به صورت مستقیم و هم غیر مستقیم از طریق بخشایش با بهزیستی روان‌شناختی رابطه معنی‌دار داشتند. نتایج حاصل از این پژوهش با توجه به مطالعه‌های پیشین مورد بحث قرار گرفت و به برخی از کاربردهای آن پرداخته شد.

واژه‌های کلیدی: صفات شخصیتی، بخشایش، بهزیستی روان‌شناختی

*نویسنده مسئول: علی تقوایی نیا، یاسوج، دانشگاه یاسوج، گروه روانشناسی

Email: taghvaei.ali2@gmail.com

مقدمه

ماهیت و ساختار بهزیستی موضوعی است که از گذشته مورد توجه فیلسوفان و دانشمندان رشته های مختلف بوده و اخیراً در کانون توجه روان شناسی مثبت گرا، که مطالعه علمی عملکردهای بهینه انسان است، قرار گرفته است (۱). روانشناسی مثبت با مطالعه و بررسی هیجانانگیز و ویژگی های مثبت شخصیتی و جنبه های خوش بینانه تری هم چون سلامت روانی و بهزیستی روانشناختی می پردازد (۲). به دنبال ظهور نظریه های مبتنی بر پیشگیری به جای درمان و جنبش روان شناسی مثبت، گروهی از روان شناسان به جای اصطلاح سلامت روانی از بهزیستی روان شناختی استفاده کرده اند. از این منظر کسی دارای سلامت روان شناختی تلقی می شود که ویژگی هایی مانند عزت نفس، ارتباط های اجتماعی گسترده، احساس خودکارآمدی و حس استقلال دارد (۳). پژوهش های انجام شده نشان داده اند که ویژگی های شخصیتی یکی از تعیین کننده های اصلی بهزیستی روان شناختی افراد است و شخصیت افراد می تواند مهم ترین عامل تأثیرگذار در سازگاری و سلامتی آنان به شمار آید (۴). مک کری و کاستا (۵) با استفاده از تحلیل عوامل به این نتیجه رسیدند که می توان از لحاظ تفاوت های فردی در خصیصه های شخصیتی، پنج بعد عمده را منظور کرد. روان رنجور خوئی تمایل فرد به تجربه اضطراب، تنش، خصومت و افسردگی می باشد، در حالی که برون گرای تمایل فرد به مثبت بودن، جرات طلبی، پر انرژی

بودن و صمیمی بودن را نشان می دهد. باز بودن به تجربه به تمایل فرد برای کنجکاوی، هنرمندی، انعطاف پذیری و خردمندی اطلاق می شود، در حالی که توافق با تمایل فرد به بخشایندگی، مهربانی، همدلی و همفکری، نوع دوستی و اعتماد همراه است. سرانجام این که وجدانی بودن تمایل فرد به منظم بودن، کارا بودن، منطقی بودن و آرام بودن می باشد. پژوهشگران به طور فزاینده ای به مطالعه و بررسی شخصیت و ابعاد آن به عنوان عاملی تأثیرگذار در بهزیستی روان شناختی افراد پرداخته اند (۶ و ۷). تأثیر ویژگی های شخصیتی بر رفتار و شناخت گاه مستقیم و بی واسطه است و گاه با اثرگذاری بر عوامل واسطه ای موجب بروز پیامدهای رفتاری و شناختی می شود. علاوه بر این ارتباط بی همتایی بین پنج عامل بزرگ شخصیت و ابعاد بهزیستی روان شناختی وجود دارد (۸). پژوهش های انجام شده نشان داده اند که برون گرایی به طور مثبت با عواطف و تجربه های مثبت اجتماعی و روان رنجوری با عواطف و هیجانانگیز منفی ارتباط دارد (۹، ۱۰، ۱۱). هرن و میشل (۱۲) در پژوهش خود نشان دادند که افراد با روان رنجوری بالا در مواجهه با موقعیت های تنیدگی از راهبردهای منفعلانه از قبیل؛ اجتناب، خودملامت گیری، تفکر آرزومندانانه، نشخوار ذهنی و شیوه های مبتنی بر ستیزه جویی بین فردی از قبیل واکنش خصمانه و تخلیه هیجانی استفاده می کنند، لذا سطوح بالاتر روان رنجوری، تجربه عواطف منفی را تشدید می کند که باعث می شود بهزیستی افراد کاهش یابد. هایز و جوزف (۱۳) در

بخشودن دیگران با سلامت روان و رضایت از زندگی رابطه ندارد، ولی بخشودن خود می‌تواند هر دو متغیر فوق(سلامت روانی و رضایت از زندگی) را پیش‌بینی کند.

کراس و هایوارد(۲۲) در پژوهشی، خطر مرگ را در افراد مسنی که از توانایی بخشودن خود محروم بودند بررسی کردند. یافته‌های این پژوهش نشان داد که بخشودن خود در افراد مسن با تحصیلات پایین، احتمال خطر مرگ را پیش‌بینی نمی‌کند، اما با بالارفتن سطح تحصیلات در افراد مسن، بخشودن خود با احتمال خطر مرگ در رابطه است. نتایج پژوهشی دیگر نشان داد بخشایش موجب کاهش پرخاشگری، افزایش سلامت و بهزیستی روان‌شناختی در بین دانشجویان دانشگاه گردید(۲۳). با توجه به این که شخصیت، محور اساسی بحث در زمینه‌های یادگیری، انگیزه، عواطف و احساسات، سلامت و مواردی از این قبیل است و نیز با توجه به رشد روزافزون پژوهش‌ها در زمینه روانشناسی مثبت در دنیا پژوهش حاضر قصد دارد رابطه ویژگی‌های شخصیتهای بهزیستی و روانشناختی را با نقش میانجیگر متغیر بخشایش بر روی دانشجویان مورد بررسی قرار دهد. بر این اساس فرض می‌شود که ویژگی‌های شخصیتی هم به صورت مستقیم و هم غیر مستقیم از طریق بخشایش بر بهزیستی روانشناختی اثر می‌گذارد.

روش بررسی

پژوهش خود نشان دادند که از بین ویژگی‌های شخصیتی برون‌گرایی و با وجدان بودن قوی‌ترین عوامل پیش‌بینی کننده شادی، رضایت‌مندی از زندگی و بهزیستی است.

یکی دیگر از متغیرهای مهم اثرگذار بر بهزیستی روان‌شناختی بخشش می‌باشد. بخشایش موضوع محوری پژوهشگران مذهبی و دانشمندان علوم اجتماعی بوده و اخیراً مورد توجه محققان علوم ارتباطی قرار گرفته است(۱۴). در دو دهه اخیر روان‌شناسان علاقه‌مند بوده‌اند تا این موضوع را مورد آزمون قرار داده و از آن به عنوان یک عامل مهم و مؤثر در روابط بهره‌جویند(۱۶ و ۱۵). بخشایش جایگزینی عواطف مثبت به جای کینه و دشمنی است و به همدلی با فرد خطاکار و افزایش انگیزه‌های صلح‌جویانه در وی منجر می‌گردد(۱۷). هنگامی که افراد می‌بخشاند، به ادراکات عاطفی و احساسی تمایل پیدا می‌کنند که این امر منجر به بروز پاسخی مثبت نسبت به خطای منفی می‌گردد(۱۸). واکنش انسان‌ها در برخورد با رنجش به سه صورت اجتناب، انتقام و گذشت نمایان می‌شود. اجتناب، فاصله گرفتن از فرد خاطی و انتقام، یافتن فرصتی برای صدمه زدن به اوست، اما بخشایش به عنوان یک فرآیند ارتباطی مؤثر و عملی انسانی در رویارویی با خطا و بی‌عدالتی آشکار می‌شود(۱۹). در بخشش انگیزش‌های منفی مانند انتقام‌جویی در برابر فرد خاطی به انگیزش مثبت آشتی و خوش‌نیتی تغییر می‌یابد(۲۰). مکاسکیل(۲۱) بر این باور است که

طرح پژوهش حاضر، طرح همبستگی از طریق روش الگویابی معادلات ساختاری یا الگویابی علی، است. جامعه آماری این پژوهش شامل کلیه دانشجویان دختر و پسر مقطع کارشناسی دانشگاه یاسوج در رشته‌های مختلف بود که در سال تحصیلی ۹۳-۹۴ مشغول به تحصیل بودند. گروه نمونه در پژوهش حاضر شامل ۳۰۱ نفر از دانشجویان (۱۷۱ دختر و ۱۳۰ پسر) بودند که به شیوه نمونه‌گیری چندمرحله‌ای تصادفی از میان دانشکده‌های دانشگاه یاسوج انتخاب شدند. بدین صورت که ابتدا از میان کلیه دانشکده‌ها، ۴ دانشکده و از هر دانشکده دو کلاس به صورت تصادفی انتخاب و سپس کلیه دانشجویان حاضر در کلاس‌ها مورد ارزیابی قرار گرفتند.

جهت سنجش بهزیستی روان‌شناختی از مقیاس ریف که در سال ۱۹۸۹ تدوین شده، استفاده شد (۲۴). مقیاس بهزیستی روان‌شناختی دارای ۶ خرده مقیاس پذیرش خود، هدف و جهت‌گیری در زندگی، رشد شخصی، تسلط بر محیط، خودپیروی و روابط مثبت با دیگران است. ریف (۲۵) در پژوهشی برای بررسی پایایی این ابزار از آلفای کرونباخ بهره گرفت. آلفای به دست آمده برای پذیرش خود (۰/۹۳)، ارتباط مثبت با دیگران (۰/۹۱)، خودپیروی (۰/۸۶)، تسلط بر محیط (۰/۹۰)، هدفمندی از زندگی (۰/۹۰) و رشد شخصی (۰/۸۷) گزارش شده است که بر این اساس برای اهداف پژوهشی و بالینی وسیله مناسبی به شمار می‌رود. در پژوهش حاضر پایایی این مقیاس با استفاده از روش آلفای کرونباخ برای کل مقیاس ۰/۸۸

و برای هر یک از خرده مقیاس‌های پذیرش خود (۰/۷۸)، ارتباط مثبت با دیگران (۰/۸۲)، خودپیروی (۰/۸۰)، تسلط بر محیط (۰/۸۸)، هدفمندی از زندگی (۰/۹۱) و رشد شخصی (۰/۸۶) به دست آمد. پرسشنامه پنج عاملی شخصیت نئو اولین بار به وسیله مک‌کری و کاستا (۲۶)، طراحی گردید. این پرسشنامه در جوامع مختلف به کار رفته و به عنوان ابزار مناسبی برای اندازه‌گیری ویژگی‌های شخصیتی به حساب می‌آید. این آزمون پنج ویژگی شخصیتی افراد را مورد سنجش قرار می‌دهد که عبارتند از: روان‌رنجورخویی، برون‌گرایی، باز بودن به تجربه، توافق و وجدانی بودن. این پرسشنامه برای افراد بالای ۱۷ سال مناسب است.

مک‌کری و کاستا (۲۶) در پژوهشی که بر روی ۲۰۸ نفر از دانشجویان انجام دادند ضریب پایایی برای پنج ویژگی را به ترتیب ۰/۷۵، ۰/۸۰، ۰/۷۹ و ۰/۷۹ ذکر کردند. در پژوهش حاضر به منظور تعیین پایایی پرسشنامه پنج عاملی شخصیت نئو ضرایب آلفای کرونباخ پنج عامل به ترتیب ۰/۷۰، ۰/۷۱، ۰/۷۴ و ۰/۸۱ به دست آمد.

مقیاس گرایش به بخشایش هارتلند (HFS) یک ابزار مدادکاغذی خودگزارشی است و ۱۸ گویه دارد (۱۸). این مقیاس از سه خرده مقیاس بخشودن خود، بخشودن دیگران و بخشایش موقعیت تشکیل شده است. مک‌کاسکیل (۲۶) همسانی درونی خرده مقیاس‌ها را مناسب و آلفای کرونباخ آن‌ها را بین ۰/۷۲ تا ۰/۸۲ گزارش کرده است. در این پژوهش

معنی‌داری داشتند و بخشودن دیگران با بهزیستی روان‌شناختی رابطه معنی‌داری نداشت. به منظور آزمون فرض پژوهش با کمک نرم افزار AMOS به تحلیل مسیر متغیرها پرداخته شد و شاخص‌های برازندگی محاسبه شد. بر این اساس، ترکیبی از شاخص‌های برازندگی مانند شاخص مجذور کای، شاخص مجذور کای بر درجه آزادی، شاخص برازش مقایسه‌ای (CFI)، شاخص نیکویی برازش (GFI)، شاخص نیکویی برازش انطباقی (AGFI)، شاخص برازندگی هنجار شده (NFI)، شاخص برازندگی افزایشی (IFI)، شاخص توکر لویس (TLI) و خطای ریشه مجذور میانگین تقریب (RMSEA) برای برازش مدل استفاده شد که اغلب شاخص‌های برازندگی مدل پیشنهادی، شامل مجذور کای دو ($\chi^2 = 445/32$)، نسبت مجذور کای دو به درجه آزادی ($\chi^2/df = 7/15$)، شاخص نیکویی برازش (GFI=0/91)، شاخص نیکویی برازش تعدیل یافته (AGFI=0/85)، شاخص برازندگی هنجار شده (NFI=0/87)، شاخص برازندگی تطبیقی (0/90=IFI)، شاخص برازندگی افزایشی (IFI=0/90)، شاخص تاکر-لویس (TLI=0/85) جذر میانگین مجذور خطای تقریب (RMSEA=0/09) دارای برازش قابل قبول بودند.

در این پژوهش، همسو با پیشنهاد کلاین (28) قبل از تحلیل داده‌ها با استفاده از روش آماری مدل‌یابی معادلات ساختاری، مفروضه‌های بهنجاری چندمتغیری، خطی بودن و چندگانگی خطی آزمون و

پایایی از طریق روش آلفای کرونباخ برای مقیاس گرایش به بخش کلی 0/80 و برای خرده مقیاس‌های بخشودن خود، بخشودن دیگران و بخشایش موقعیت به ترتیب 0/75، 0/80 و 0/63 محاسبه شد. همچنین روایی آن از طریق همبسته کردن با مقیاس سبک‌های مقابله‌ای برای مقیاس کلی و خرده مقیاس‌ها به ترتیب برابر 0/35، 0/20، 0/27 و 0/30 به دست آمد.

داده‌های جمع‌آوری شده با استفاده از نرم‌افزارهای SPSS و AMOS و از طریق مدل‌یابی معادلات ساختاری و ضریب همبستگی پیرسون تجزیه و تحلیل شدند.

یافته‌ها

شرکت کنندگان پژوهش شامل 301 نفر (171 دختر و 130 پسر) از دانشجویان کارشناسی رشته‌های مختلف دانشگاه یاسوج (علوم انسانی، علوم پایه، فنی و مهندسی و کشاورزی) بودند. جدول 1، میانگین، انحراف معیار و ضریب همبستگی متغیرهای پژوهش را نشان می‌دهد.

همان‌گونه که نتایج جدول نشان می‌دهد همه ابعاد ویژگی‌های شخصیتی با بهزیستی روان‌شناختی رابطه دارد. از میان ابعاد ویژگی‌های شخصیتی، روان‌رنجوری رابطه منفی و برونگرایی، باز بودن به تجربه، توافق و وجدانی بودن با بهزیستی روان‌شناختی رابطه مثبت داشتند.

در بین ابعاد بخشایش، بخشودن خود و بخشایش در موقعیت با بهزیستی روان‌شناختی رابطه

آزمون میانجی‌گری رابطه غیرمستقیم را با استفاده از روش بوت استرپ نشان می‌دهد.

همان طور که در جدول ۳ مشاهده می‌شود حدود بالا و پایین رابطه غیر مستقیم ویژگی‌های شخصیتی به بهزیستی روانشناختی از طریق بخشایش، صفر را در بر نمی‌گیرد که به معنی آن است که این مسیر غیر مستقیم در کل نمونه معنی‌دار می‌باشد. قابل ذکر است که در جدول ۳ منظور از داده اثر غیر مستقیم در نمونه اصلی، بوت میانگین برآوردهای اثر غیر مستقیم در نمونه‌های بوت استرپ می‌باشد. هم‌چنین در این جدول سوگیری بیانگر تفاضل بین داده و بوت، و خطای معیار نیز نشان دهنده انحراف معیار برآوردهای غیر مستقیم در نمونه‌های بوت استرپ است.

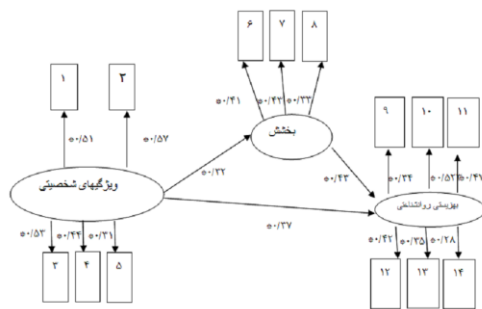

شکل ۱: ضرایب مسیر مربوط به رابطه ویژگی‌های شخصیتی و بهزیستی روان شناختی با میانجی‌گری بخش

نکته ۳ : ۱= برون‌گرایی، ۲= روان‌رنجور خوبی، ۳= گشودگی به تجربه، ۴= توافق با دیگران، ۵= با وجدان بودن، ۶= بخشش خود، ۷= بخشش دیگران، ۸= بخشش موقعیت، ۹= خودپیروی، ۱۰= تسلط بر محیط، ۱۱= رشد شخصی، ۱۲= رابطه مثبت با دیگران، ۱۳= هدف، ۱۴= پذیرش خود

تأیید شدند. پیش از آزمون مدل روابط ساختاری در کل نمونه، شاخص‌های برازندگی مدل اندازه‌گیری برای نمونه مورد نظر بررسی شد. شاخص‌های برازندگی نشان دادند که در کل نمونه مدل با داده‌ها برازش قابل قبولی دارد. شکل ۱ رابطه صفات شخصیتی و بهزیستی روان شناختی را با میانجی‌گری نقش بخشش نشان می‌دهد.

شکل ۱ نشان می‌دهد که ویژگی‌های شخصیتی بر بهزیستی روان شناختی و بخشش اثر مثبت دارد.

یافته‌های مربوط به فرضیه‌های مستقیم مدل پیشنهادی پژوهش حاضر از سه متغیر ویژگی‌های شخصیتی، بخشایش و بهزیستی روانشناختی به دست آمده است. برای آزمایش فرضیه‌های مستقیم ابتدا مدل مورد بررسی قرار گرفت. جدول ۲ ضرایب مسیر روابط مستقیم متغیرهای پژوهش را در مدل پیشنهادی نشان می‌دهد.

همان طور که در جدول ۲ مشاهده می‌شود ضریب مسیر ویژگی‌های شخصیتی به بهزیستی روانشناختی $\beta = 0.33$ ، و بخشایش به بهزیستی روانشناختی $\beta = 0.258$ در سطح $p \leq 0.01$ معنی‌دار هستند. بنابراین براساس ضرایب استاندارد و مقادیر بحرانی آریه شده در جدول ۳ مسیرهای مستقیم معنی‌دار می‌باشند.

در این پژوهش روابط غیر مستقیم متغیرها از طریق روش بوت استرپ انجام شد. جدول ۳

جدول ۱: میانگین، انحراف معیار و ضریب همبستگی متغیرهای پژوهش

میانگین	انحراف معیار	۱	۲	۳	۴	۵	۶	۷	۸	۹	۱۰	۱۱	۱۲	۱۳	۱۴	۱۵	۱۶	۱۷
۴۰/۱۷۵	۷/۰۴	۱																
۳۶/۶۲	۸/۴۹	۰/۴۸*	۱															
۳۸/۶۹	۵/۱۸	۰/۵۳*	۰/۵۲*	۱														
۴۱/۵۷	۵/۵۷	۰/۶۶*	۰/۵۸*	۰/۴۹*	۱													
۳۴/۶۶	۶/۷۳	۰/۶۰*	۰/۶۱*	۰/۷۷*	۰/۵۷*	۱												
۲۰/۲۲۲	۱۳/۰۴	۰/۴۳*	۰/۲۴*	۰/۳۸*	۰/۱۰	۰/۲۵*	۱											
۲۷/۶۱	۶/۱۶	۰/۰۸	۰/۱۲	۰/۱۷*	۰/۱۰	۰/۱۹*	۰/۲۳*	۱										
۲۹/۴۰	۷/۶۵	۰/۱۲	۰/۱۹*	۰/۱۹*	۰/۲۳*	۰/۱۹*	۰/۲۳*	۰/۵۳*	۱									
۳۷/۳۸	۶/۰۳	۰/۱۰	۰/۱۸*	۰/۲۳*	۰/۲۳*	۰/۱۶*	۰/۲۳*	۰/۵۱*	۰/۳۱*	۱								
۸۴/۳۹	۱۴/۶۷	۰/۴۵*	۰/۴۲*	۰/۳۹*	۰/۳۴*	۰/۴۱*	۰/۳۴*	۰/۱۹*	۰/۳۵*	۰/۳۰*	۱							
۱۲/۷۰	۳/۴۸	۰/۴۵*	۰/۴۹*	۰/۳۹*	۰/۳۴*	۰/۴۵*	۰/۳۴*	۰/۱۹*	۰/۳۵*	۰/۳۰*	۰/۷۴*	۱						
۱۵/۹۴	۳/۱۰	۰/۴۴*	۰/۳۳*	۰/۳۸*	۰/۳۹*	۰/۵۴*	۰/۲۶*	۰/۱۹*	۰/۲۶*	۰/۲۲*	۰/۶۳*	۰/۶۱*	۱					
۱۶/۳۸	۳/۲۶	۰/۳۶*	۰/۳۱*	۰/۶۸*	۰/۲۴*	۰/۴۸*	۰/۲۴*	۰/۲۱*	۰/۲۳*	۰/۴۳*	۰/۵۸*	۰/۲۹*	۰/۵۵*	۱				
۱۴/۳۲	۳/۹۲	۰/۵۳*	۰/۴۰*	۰/۴۷*	۰/۴۸*	۰/۵۲*	۰/۵۲*	۰/۳۳*	۰/۳۳*	۰/۳۶*	۰/۴۴*	۰/۳۱*	۰/۵۵*	۰/۲۴*	۱			
۱۵/۰۸	۳/۲۸	۰/۳۵*	۰/۳۱*	۰/۳۳*	۰/۲۱*	۰/۲۸*	۰/۱۸*	۰/۳۳*	۰/۳۳*	۰/۳۶*	۰/۲۳*	۰/۳۶*	۰/۲۴*	۰/۲۴*	۰/۳۴*	۱		
۱۳/۶۶	۴/۰۶	۰/۳۷*	۰/۲۱*	۰/۴۱*	۰/۳۳*	۰/۱۵*	۰/۱۵*	۰/۱۹*	۰/۲۵*	۰/۳۵*	۰/۳۴*	۰/۳۴*	۰/۵۳*	۰/۴۹*	۰/۴۵*	۰/۳۶*	۱	
۸۸/۱۰	۱۲/۶۵	۰/۲۲*	۰/۴۱*	۰/۲۹*	۰/۲۳*	۰/۴۱*	۰/۲۳*	۰/۱۷*	۰/۱۵*	۰/۲۳*	۰/۲۳*	۰/۲۳*	۰/۴۴*	۰/۳۵*	۰/۴۰*	۰/۳۷*	۰/۴۷*	۱

*p < ۰/۰۱

نکته ۲: ۱= برون گرایی= ۲ روان رنجور خوبی، ۳= گشودگی به تجربه، ۴= توافق با دیگران، ۵= با وجدان بودن، ۶- نمره کل شخصیت، ۷= بخشش خود، ۸= بخشش دیگران، ۹= بخشش موقعیت، ۱۰= نمره کل بخشش، ۱۱= خودپیروی= ۱۲ تسلط بر محیط، ۱۳= رشد شخصی، ۱۴= رابطه مثبت با دیگران، ۱۵= هدف= ۱۶ پذیرش خود و ۱۷- نمره کل بهزیستی روانشناختی

جدول ۲: پارامترهای اندازه‌گیری روابط مستقیم در مدل پیشنهادی

مسیر	برآورد استاندارد	برآورد غیر استاندارد	خطای معیار	نسبت بحرانی	سطح معنی داری
ویژگیهای شخصیتی به بهزیستی روانشناختی	۰/۳۳۱	۰/۱۴۳	۰/۰۲۷	۵/۵۳۲	≤ ۰/۰۰۱
بخشش به بهزیستی روانشناختی	۰/۲۵۸	۰/۱۸۵	۰/۰۴۲	۸/۹۶۵	≤ ۰/۰۰۱

جدول ۳: آزمون میانجیگری رابطه غیرمستقیم ویژگیهای شخصیتی به بهزیستی روانشناختی از طریق بخشش با استفاده از روش بوت استرپ

مسیر	شاخص‌ها	داده	بوت	سوگیری	خطا	حد پایین	حد بالا
صفات شخصیتی به بهزیستی روانشناختی از طریق بخشش	۰/۰۰۵۳	۰/۰۰۵۳	۰/۰۰۵۳	۰/۰۰۰۱	۰/۰۰۴۰	۰/۰۰۱۸۲	۰/۰۰۲۰

بحث

بهبیستی روان‌شناختی به عنوان تلاش فرد برای تحقق توانایی‌های بالقوه خود تعریف شده است (۳). ویژگی‌های شخصیتی به عنوان یک متغیر مهم درون فردی و از منابع اثرگذار بر بهبود روان‌شناختی و بخشش می‌باشد. هدف از پژوهش حاضر بررسی رابطه بین ویژگی‌های شخصیتی و بهبود روان‌شناختی با میانجیگری نقش بخشایش بود. نتایج نشان داد که برون‌گرایی به صورت مثبت و معنی‌داری با بهبود روان‌شناختی رابطه دارد. یافته به دست آمده با نتایج پژوهش‌های لارسن و اید (۹) هم‌سو است. در تبیین این یافته می‌توان چنین گفت که افراد برون‌گرا به دلیل برخورداری از ویژگی‌هایی مانند فعال و پرانرژی بودن، تمایل به برقراری ارتباط با دیگران و لذت از هم‌صحبتی با دیگران، انگیزه بیشتری برای فعالیت و اطمینان بیشتری به توانمندی‌های خود دارند. نتیجه چنین ویژگی‌هایی کسب موفقیت‌های بیشتر در زندگی و برخورداری از حمایت‌های عاطفی و اجتماعی بیشتر، از دیگران است و هیجان‌های مثبت و خلق و خوی شاد را در فرد تقویت می‌نماید. بدیهی است که وجود سطح بالایی از چنین ویژگی‌هایی و پایین بودن میزان اضطراب، تنش و خودکم بینی با کسب نمره بالاتر بهبودی همبسته باشند. همچنین نتایج نشان داد، که روان‌رنجوری به صورت منفی و معنی‌داری با بهبود روان‌شناختی رابطه دارد. یافته به دست آمده با نتایج پژوهش‌های هرن و میشل (۱۲)، و هایز و جوزف (۱۳)، هم‌سو

است. روان‌رنجوری به خاطر این که با اضطراب، افسردگی و سایر بدکارکردی‌های روان‌شناختی و جسمانی در ارتباط است، باعث فعال شدن عواطف و هیجانات منفی در فرد می‌شود و مانع از این می‌شود که عواطف مثبت که نقشی اساسی در بهبود روان‌شناختی دارند جایگزین عواطف منفی شوند و به تبع آن بهبود روان‌شناختی فرد را کاهش خواهد داد (۲۸).

از دیگر عوامل شخصیتی که به آن اشاره شد گشودگی به تجربه بود که با بهبود روان‌شناختی رابطه مثبت و معنی‌داری داشت. این یافته‌های هایز و جوزف (۱۳) هم‌سو بود. می‌توان گفت گشودگی در تجربه به تمایل فرد برای کنجکاو، عشق به هنر، هنرمندی، انعطاف‌پذیری و خردورزی گفته می‌شود. بازبودن به تجربه موجب می‌شود که فرد با مشکلات و چالش‌های زندگی به عنوان یک مسئله برخورد کند و حتی گاهی تمایل به مقابله با آن‌ها را داشته باشد این امر موجب ارزیابی مثبتی از وقایع زندگی می‌شود (۲۹). هم‌چنین باعث می‌شود افراد دارای بازبودن نسبت به تجربه سلامت روان بالاتری داشته باشند (۳۰).

علاوه بر این نتایج نشان داد که توافق جویی به صورت مثبت و معنی‌داری با بهبود روان‌شناختی رابطه داشت که این یافته با نتایج پژوهش دنو و کوپر (۳۱) هم‌سو بود. در تبیین این یافته می‌توان چنین گفت توافق‌پذیری به تمایل فرد برای بخشاینده‌گی، مهربانی، سخاوت، همدلی، همفکری،

هم‌سو بود. ویژگی‌های شخصیتی به استثناء روان‌رنجوری با بهزیستی روان‌شناختی رابطه مثبت دارند. در بیشتر مطالعه‌ها، پایدارترین و اغلب مهم‌ترین یافته آماری این است که سطوح بالای بخشش به وسیله پایین‌ترین سطوح روان‌رنجور خوبی پیش‌بینی می‌شود. افزون بر این، سطوح بالای برونگرایی و خودآگاهی اغلب اوقات رابطه‌ی معنی‌داری با سطوح بالای بخشش داشته‌اند (۲۶). بر این اساس بخشودن بر عملکرد مثبت افراد و روابط آنها تأثیر می‌گذارد و سطوح بالای بخشش پیش‌بینی کننده سطوح بالای بهزیستی روان‌شناختی است (۶). از سوی دیگر افراد دارای ویژگی با وجدان بودن و وظیفه‌شناس و رفتارهای معطوف به هدف دارند که این ویژگی اشتیاق به بخشش را بیشتر و موجبات خشنودی، سلامت و بهزیستی آنها را فراهم می‌سازد. بخشش، عاطفه مثبت به همراه دارد و عاطفه مثبت سلامت روانی فرد را تضمین می‌کند. هم‌چنین بخشش فواید پزشکی، جسمانی، روانی و معنوی فراوانی دارد و می‌تواند شادی و نشاط را برای فرد به ارمغان آورد.

با وجود آن که، نتایج مطالعه حاضر، اطلاعات مفیدی را درباره رابطه ویژگی‌های شخصیتی و بهزیستی روان‌شناختی با نقش واسطه‌ای بخشش در بین دانشجویان فراهم کرده است و نتایج حاصل از آن می‌تواند جهت کمک مؤثر به دانشجویان به منظور ارتقای سلامت روانی و بهزیستی روان‌شناختی آنها سودمند باشد، اما برخی از محدودیت‌های مطالعه

نوع دوستی مربوط می‌شود. توافقی بودن شامل رفتاری دوستانه، گرم و اجتماعی است چنین رفتاری باعث کاهش افسردگی می‌شود زیرا فرد حمایت اجتماعی بالاتری دارد و می‌تواند افراد بیشتری را در کنار خود نگه دارد (۳۲). افراد توافقی هم‌چنین حمایت اجتماعی بالاتری را ایجاد می‌کنند و شادکامی بالاتری در اثر ایجاد چنین روابطی به وجود می‌آورند که بهزیستی آنها را افزایش می‌دهد (۳۳). نتایج نشان داد که ویژگی با وجدان بودن به صورت مثبت و معنی‌داری با بهزیستی روان‌شناختی ارتباط دارد. این یافته با نتایج پژوهش هاردی و تی (۳۳) هم‌سو بود. در تبیین این یافته می‌توان چنین گفت که افراد وجدانی معمولاً به سمت جنبه‌های مثبت اجتماعی حرکت می‌کنند و نسبت به سلامت رفتاری و ارتباطی خود احساس مسئولیت بیشتری می‌کنند. همین امر موجب می‌شود تمایل کمتری به گروه‌های دارای رفتارهای پرخطر داشته باشند. هم‌چنین این افراد کنترل بالاتری بر تکانه‌های خود دارند که این مسئله نیز آن‌ها را در مقابل آسیب‌های اجتماعی حفظ می‌کند از طرف دیگر این افراد به صورت برنامه‌ریزی شده‌ای با زندگی برخورد می‌کنند. این مسئله موجب می‌شود که موفقیت‌های اجتماعی بیشتری کسب کنند و سلامت روان بالاتری داشته باشند (۳۴).

نتیجه پژوهش حاضر هم‌چنین نشان داد که ویژگی‌های شخصیتی به طور غیرمستقیم از طریق بخشش با بهزیستی روان‌شناختی رابطه دارد. یافته به دست آمده با نتایج پژوهش‌های تسی و ییپ (۱۶)

تأکید بر اصالت فرهنگ بخشایش به جای الگوهای انتقام جویانه در روابط بین شخصی و در نظر گرفتن کارگاه های آموزشی با محتوای بخشایش برای دانشجویان به منظور افزایش سلامت و بهزیستی روان شناختی آنها، می تواند تلویحات کاربردی مهمی به همراه داشته باشد.

نتیجه گیری

ویژگی های شخصیتی هم به صورت مستقیم و هم غیر مستقیم از طریق بخشایش با بهزیستی روان شناختی رابطه معنی دار داشتند.

تقدیر و تشکر

این پایان نامه برگرفته از پایان نامه کارشناسی ارشد می باشد. بر خود لازم می دانیم از دانشجویان دانشگاه یاسوج و تمامی کسانی که در طی این مطالعه همکاری داشتند، تشکر و قدردانی نماییم.

حاضر، تعمیم پذیری نتایج آن را با محدودیت مواجه می کند. اول، نتایج مطالعه حاضر هم چون بسیاری از مطالعه های دیگر به دلیل استفاده از ابزارهای خود گزارشی به جای مطالعه رفتار واقعی ممکن است مشارکت کنندگان را به استفاده از شیوه های مبتنی بر کسب تأیید اجتماعی و اجتناب از بدنامی مربوط به عدم کفایت فردی ترغیب کند. دوم، در مطالعه حاضر به منظور تحلیل روابط بین متغیرهای چندگانه در الگوی مفهومی پیشنهاد شده، از یک طرح مقطعی استفاده شد. بنابراین، تکرار و بسط این یافته ها مستلزم به کارگیری طرح های طولی است. بر این اساس، تحلیل نقش تبیینی بخشایش در رابطه بین ویژگی های شخصیتی و پسایندهای مرتبط با این ویژگی ها، از طریق طرح مطالعه های طولی، یک اولویت پژوهشی با اهمیت و محوری قلمداد می شود. پیشنهاد می شود به منظور تعمیم پذیری بیشتر پژوهشگران بعدی روی جمعیت های مختلف دیگری تحقیق کنند. پیشنهاد می شود مراکز مشاوره دانشجویی کارگاه های آموزشی مناسبی در جهت توانمندسازی و افزایش مهارت های زندگی برای دانشجویان تدارک ببینند تا ضمن افزایش سطح بهزیستی روان شناختی، قدرت مقابله مؤثر آنان در برابر تنش ها و فشارهای روانی بهبود یابد. با توجه به این که یکی از یافته های پژوهش حاضر نقش واسطه ای بخشایش در رابطه صفات شخصیت و بهزیستی روان شناختی بود، تهیه برنامه های آموزشی و مداخله ای مبتنی بر بخشایش و

REFERENCES

1. Linley AP, Maltby J, Wood AP, Osborne G, Hurling R. Measuring happiness: The higher order factor structure of subjective and psychological well-being measures. *Personality and Individual Differences* 2009; 47, 878-84.
2. Seligman ME. *Authentic happiness*. New York: Press; 2002; 50-5.
3. Ryff CD, Singer BH, Love GD. Positive health: Connecting Well-being With Biology. *Philosophical Transactions of the Royal Society of London* 1998; 359: 1383-94.
4. Lyubomirsky S, Sheldon KM, Schkade D. Pursuing happiness: The architecture of sustainable change. *Review of General Psychology* 2005; 9: 111-31.
5. McCrae RR, Costa PT. Rotation to maximize the construct validity of factors in the NEO Personality Inventory. *Multivariate Behavioral Research* 1989; 24: 107-24.
6. Amal MS, Fatima EA, Oraib AA. The relationship between forgiveness and personality traits, mental health among sample Jodanian university students. *International Journal of Education and Research* 2014; 2(9): 217-28.
7. Neto F, Mullet E. Personality, self-esteem, and self-construal as correlates of forgiveness. *European Journal of Personality*, 2004; 18(1): 15-30.
8. Sun J, Kaufman SB, Smillie LD. Unique associations between big five personality aspects and multiple dimensions of well being. *Journal of Personality* 2016; 3-46.
9. Costa PT, McCrae, RR. *The NEO-PI-R professional manual*. Odessa, Florida: Psychological Assessment Resources 1992; 220: 220-32.
10. Costa PT, McCrae RR. Stability and change in personality assessment: The Revised NEO Personality Inventory in the year 2000. *Journal of Personality Assessment* 2000; 68(1): 86-94.
12. Haren E, Mitchell CW. Relationship between the five factors personality model and coping style. *Psychology of Educational Research* 2003; 40(1): 38-49.
13. Hayes N, Joseph S. Big five correlate of three Measures of subjective well-being. *Personality Individual Differences* 2003; 34:723-7.
14. Kelly DL, Waldron VR. Forgiveness: Communicative implications for social relationships. *Communication Yearbook* 2008; 30, 303-41.
15. Myerberg L. Forgiveness and self-regulation: Forgiveness as a mechanism of self-regulation: An ego-depletion model. Honors Thesis in Psychology University of Richmond; 2011; 66-9.
16. Tse WS, Yip TH. Relationship among dispositional forgiveness of others, interpersonal adjustment and psychological well-being: Implication for interpersonal theory of depression. *Personality and Individual Differences* 2009; 46: 365-8.
17. Ripley J, Worthington, ELJ. Hope-focused and forgiveness-based group intervention to promote marriage enrichment. *Journal of Counseling and Development* 2002; 80: 452-64.
18. Hashemi S, Amini F, Bassaknejad S. The relationship between forgiveness and psychological well-being with mediating role of affects in university students. *Journal of Psychological* 2010; 2: 33-52.
19. McCullough ME. Forgiveness: Who does it and how do they do it?. *Current Directions in Psychological Science* 2001; 10(6): 194-7.
20. Hook JN. Forgiveness, individualism and collectivism. (Master of Science, Thesis). Virginia Commonwealth University; 2007; 43-7.
21. Macaskill A. Differentiating dispositional self-forgiveness from other-forgiveness: Association with mental health and life satisfaction. *Journal of Social and Clinical Psychology* 2012; 1: 28-50.
22. Krause N, Hayward RD. Self-forgiveness and mortality in late life. *An International and Interdisciplinary Journal of Quality-of-life Measurement* 2012; 10: 1-13.
23. Webb JR, Dula CS, Brewer K. Forgiveness and aggression among college students. *Journal of Spirituality in Mental Health* 2012; 14: 38-58.
24. Ryff CD. Happiness is everything, or is it? Explorations on the Meaning of Psychological Well-being. *Journal of Personality and Social Psychology* 1989; 57: 1069-81.
25. Ryff CD, Singer BH, Love GD. Positive health: Connecting well-being with Biology. *Philosophical Transactions of the Royal Society of London* 1998; 359: 1383-94.
26. McCrae RR, Costa PT. A contemplated revision NEO Five Factor Inventory. *Journal of Personality and Individual Differences* 2004; 36: 578-96.
27. Macaskill A. Defining forgiveness: Christian clergy and general population perspectives. *Journal of Personality* 2007; 5: 1237-69.

28. Kline RB. *Principles and practices of Structural Equation Modeling*. 2nd ed. New York: Guilford; 2005; 113-16.
29. Moller-Leimkuhler AM, Madger F. Personality factors and mental health outcome in caregivers of first hospitalized schizophrenic and depressed patients: 2 year follow up results. *Eur Arch Psychiatry Clin Neurosci* 2008; 258: 406-13.
30. Katherine M, Patrice A. *Psychiatric mental health nursing*, New York: Mosby, Inc; 2000 ; 73-5.
31. Gosling SD, Renfrew PJ, Swan WB. A very brief measure of the Big-Five personality domains. *Journal of Research in Personality* 2003; 37: 504-28.
32. DeNeve KM, Cooper H. The happy personality: A metaanalysis of 137 personality traits and well-being. *Psychological Bulletin* 1998; 124: 197- 229.
33. Markey PM. Vulnerability to violent video Games: A Review and Integration of Personality Research. *Review of General Psychology* 2010; 14(2): 82-91.
34. Hardie E, Tee MY. Excessive internet use: The role of personality: Loneliness and social support networks in internet addiction. *Aust Emerg Tech Soc* 2007; 5(1): 34-44.
35. GAMBRO A, Vas LA. Nation and gendered- based study about the relationship between the big five and motives for internet use: A Hungarian and Israeli comparison. *Theory and Science* 2008; 10(1): 1-6.

Relationship between Personality Traits and Psychological Well-Being with Respect to the Mediating Role of Forgiveness

Taghvaininia A*, Mirzaei A

Department of Psychology, Yasuj University, Yasuj, Iran

Received: 2 May 2017 Accepted: 19 Aug 2017

Abstract:

Background and aim: Psychological well-being has been raised in the field of positive psychology and has focused on mental health from an individual's growth and efficiency angle rather than being patient. Identifying the personality building of individuals and adopting appropriate patterns is also of considerable importance. The purpose of this study was to investigate the relationship between personality traits and psychological well-being with mediation as the role of forgiveness.

Methods: The present research was a descriptive and causal correlation study. The statistical population consisted of all students of Yasuj University, among which 301 students (171 girls, 130 boys) were selected by multi-stage random sampling. The instruments used were Reiff Psychological Well-being Questionnaire (PVBS), NEO Personality Questionnaire (NEO) and Hartland Forgiveness Questionnaire (HFS). Data were analyzed using Pearson correlation coefficient and structural equation modeling (SEM).

Results: The results showed that there was a significant relationship between personality traits (extraversion = $p < 0.01$, $r = 0.32$), agreement ($p < 0.01$), $r = 0.33$, openness to experience ($p < 0.01$), and conscientiousness. There was a positive and significant relationship between psychological well-being and psychological well-being ($r = 0.41$, $r = 0.41$, $r = 0.41$, $r = 0.41$). Also, the results showed that the relationship between forgiveness (forgiveness $R = 0.27$, $r = 0.27$, $r = 0.27$), forgiveness in position ($r = 0.20$, $r = 0.23$) was positive and significant with psychological well-being. The results obtained from structural equation modeling also indicated that the path coefficient of features Personality to psychological well-being ($\beta = 0.33$) and forgiveness for psychological well-being $B = 258/0$ is significant at the level of $p \leq 0.01$. Also, the results of indirect relations, the role of forgiveness mediators and the significance of these relationships have been confirmed.

Conclusion: Personality traits were directly and indirectly related to forgiveness with psychological well-being. The results of this study have been discussed with respect to previous studies and some of its applications have been discussed.

Key words: Personality Traits, Forgiveness, Psychological Well-Being

*Corresponding author: Taghvaininia A, Department of Psychology, Yasuj University, Yasuj, Iran
Email: taghvaei.ali2@gmail.com

Please cite this article as follows:

Taghvaininia A, Mirzaei A. Relationship between Personality Traits and Psychological Well-Being with Respect to the Mediating Role of Forgiveness. *Armaghane-danesh* 2017; 22 (4): 529-541.